

# 空円錐ノズル / 細霧発生小噴量形

K

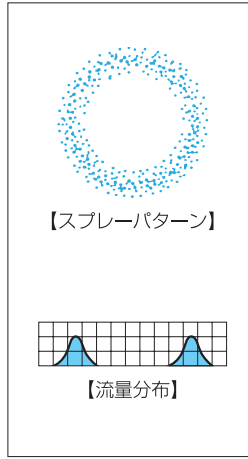

### 特長

- スプレーパターンが環状の小噴量空円錐ノズル。
- 細霧を発生できる。
- 旋流室から噴口までをセラミックで形成しているため耐摩耗性が抜群に優れる。

### 標準圧力

0.3MPa

### 主用途

加湿：エアハンドリングユニット内  
冷却：ガス、金属  
散布：薬液

### 構造と材質と質量

構造	●チップ噴口部およびクローザーにセラミックを使用し、旋流室から噴口までをセラミックで形成。 ●全形番にストレーナー標準装備。
材質	●チップ、クローザーはセラミック、他はS303またはB(真ちゅう) オプション材質 S316
質量	●S303：17.5g B(真ちゅう)：18.5g

注) 形番、材質により、外観・外形寸法が若干異なる場合があります。

### 外形図

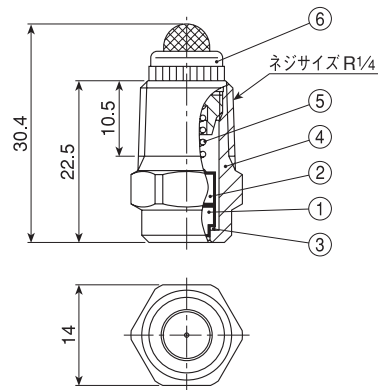

### 仕様

噴量の区分	噴角(°)			噴量(ℓ/min)									平均粒子径(μm)	異物通過径(mm)	ストレーナーメッシュ
	0.15 MPa	0.3 MPa	0.7 MPa	0.15 MPa	0.2 MPa	0.3 MPa	0.5 MPa	0.7 MPa	1 MPa	1.5 MPa	2 MPa	2.5 MPa			
006	—	80	80	—	—	0.06	0.08	0.09	0.11	0.13	0.15	0.16	80	0.4	150
008	—	80	80	—	—	0.08	0.10	0.12	0.14	0.17	0.20	0.22		0.4	150
010	—	80	80	—	—	0.10	0.13	0.15	0.18	0.22	0.25	0.27		0.5	100
012	—	80	80	—	—	0.12	0.15	0.18	0.21	0.26	0.30	0.33		0.5	100
015	—	80	80	—	0.12	0.15	0.19	0.22	0.27	0.32	0.37	0.41	}	0.6	100
020	70	80	80	0.14	0.16	0.20	0.26	0.30	0.35	0.43	0.49	0.55			0.7
025	70	80	80	0.18	0.21	0.25	0.32	0.37	0.44	0.54	0.62	0.69		0.7	50
030	70	80	80	0.22	0.25	0.30	0.38	0.45	0.53	0.65	0.74	0.82		0.9	50
040	70	80	80	0.29	0.33	0.40	0.51	0.60	0.71	0.86	0.99	1.10		0.9	50
050	70	80	80	0.36	0.41	0.50	0.64	0.75	0.89	1.08	1.23	1.37	200	1.0	50
060	70	80	80	0.43	0.49	0.60	0.77	0.90	1.06	1.29	1.48	1.65	220	1.0	50
070	70	80	80	0.50	0.58	0.70	0.89	1.05	1.24	1.51	1.73	1.92		1.0	50
080	70	80	80	0.58	0.66	0.80	1.02	1.20	1.42	1.72	1.97	2.20		1.2	50
100	70	80	80	0.72	0.82	1.00	1.28	1.50	1.77	2.15	2.47	2.74	}	1.3	50
120	70	80	80	0.86	0.99	1.20	1.53	1.80	2.13	2.58	2.96	3.29			1.3
140	70	80	80	1.01	1.15	1.40	1.79	2.10	2.48	3.01	3.46	3.84		1.5	50
160	70	80	80	1.15	1.32	1.60	2.04	2.40	2.84	3.44	3.95	4.39		1.5	50
180	70	80	80	1.29	1.48	1.80	2.30	2.69	3.19	3.87	4.44	4.94	380	1.7	50

### お引合い要領

形番はチャートをご覧いただき、下記のようにお伝えください。

<例>…¼M K 006 N S303 W

¼MK	006	N	S303	W
	噴量の区分		材質	
	■ 006		■ S303	
	}		■ B	
	■ 180			