

# 簾幕式水・風刀噴嘴

- Slit Laminar Nozzles Water (Air) Curtain -

# SLNH-H / SLNHA-H

Patented

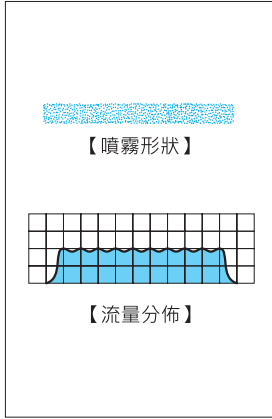
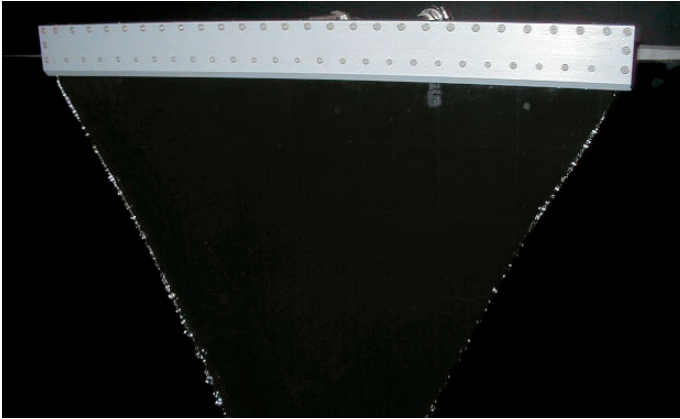

### 【特性】

- 將產品的耗損降至最小限度之平均的低衝擊力噴霧。
- 實施橫向的平均噴霧，可應付基板的大型化。
- 能完成較以往的產品更薄的噴霧，降低藥液、純水的成本。
- 適用於設備的小型化。  
去水乾燥、洗淨、蝕刻。

### 【主要用途】

去水乾燥、洗淨、蝕刻。

## SLNH-H / SLNHA-H系列

SLNH-H / SLNHA-H系列										
材質		• S304或PVC								
型號	噴嘴代號		有效簾幕寬度 (mm)	供給源入口點	螺絲規格		總長度(L),寬度(w)		重量(gr.)	
	簾幕長度 ℓ (mm)	簾幕間隙 t (mm)			入口螺絲	固定用	L(mm)	w(mm)	S304	PVC
SLNH-H (液用水刀)	460	0.1	410	2	3/8F	S304: M5 (depth 8)	490	S304: 20 (24 when ℓ > 1500)	4.3	1.3
	600		550				630		5.5	1.6
	700		650				730		6.4	1.9
	780		730				810		7.1	2.1
	1200	0.3	1150	3	1/2F	PVC: M5 (depth 10)	1230	PVC: 34	11	3.1
SLNHA-H (風刀)	460	0.1	410	2	1/2F	PVC: M5 (depth 10)	490	PVC: 34	4.3	1.3
	600		550				630		5.5	1.6
	700		650				730		6.4	1.9
	780		730				810		7.1	2.1
	1200	0.3	1150	5	1/2F	PVC: 34	1230	PVC: 34	11	3.1
SLNHA-H (風刀)	530	0.1	—	2	1/2F	PVC: 34	560	PVC: 34	5	1.5
	700		—				730		6.5	1.9
	810		—				840		7.5	2.2
	900		—				930		8	2.5
	1400	—	—	3	1/2F	PVC: 34	1430	PVC: 34	12	4

(注意事項)隨型號與材質不同，外觀外形尺寸可能有若干差異。

### [SLNH-H (S304)]

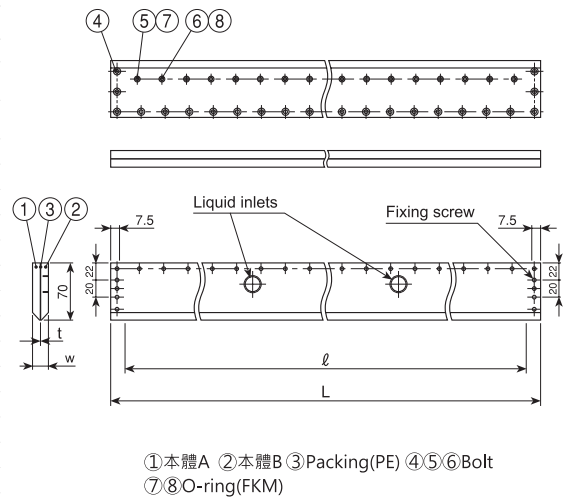

※請聯絡業務員索取水/風刀之詳細確認圖。

型號	寬幅x間隙		噴量 (ℓ/min)							
			0.01MPa	0.02MPa	0.03MPa	0.04MPa	0.05MPa	0.06MPa	0.07MPa	0.08MPa
SLNH-H (液用水刀)	460	×0.1	7.2	10.7	13.4	15.7	17.8	19.7	21.4	23.1
			9.4	13.9	17.4	20.5	23.2	25.7	27.9	30.1
			11.0	16.2	20.3	23.9	27.0	29.9	32.6	35.1
			12.3	18.1	22.7	26.6	30.1	33.3	36.3	39.1
			18.9	27.8	34.9	40.9	46.4	51.3	55.9	60.2
SLNH-H (液用水刀)	460	×0.3	21.7	32.0	40.1	47.1	53.3	59.0	64.3	69.2
			28.3	41.7	52.3	61.4	69.5	77.0	83.8	90.3
			33.0	48.7	61.0	71.7	81.1	89.8	97.8	105
			36.8	54.2	68.0	79.8	90.4	100	109	117
SLNHA-H (風刀)	530	×0.1	56.6	83.4	105	123	139	154	168	181
			209	355	472	570	657	736	810	880
			276	469	623	753	868	972	1070	1160
			319	543	721	871	1000	1130	1240	1350
			355	603	802	968	1120	1250	1380	1490
SLNHA-H (風刀)	530	×0.1	552	938	1250	1510	1740	1940	2140	2330
			209	355	472	570	657	736	810	880
			276	469	623	753	868	972	1070	1160
			319	543	721	871	1000	1130	1240	1350

※上述噴霧量僅供參考。

## 洽詢要領

型號請參閱圖表，並依①②方式標示。

### ① SLNH-H (液用水刀)

〈例〉...2-3/8FSLNH-H460x0.1PVC

2-3/8F SLNH-H 460 x 0.1 PVC

供給口數 螺紋規格	間隙長度	間隙寬度	材質
■ 2-3/8F	■ 460	■ 0.1	■ S304
■ 2-1/2F	■ 600	■ 0.3	■ PVC
■ 3-1/2F	■ 700		
■ 4-1/2F	■ 780		
■ 5-1/2F	■ 1200		

### ② SLNHA-H (風刀)

〈Example〉...2-3/8FSLNHA-H530x0.1PVC

2-3/8F SLNHA-H 530 x 0.1 PVC

供給口數 螺紋規格	間隙長度	材質
■ 2-3/8F	■ 530	■ S304
■ 2-1/2F	■ 700	■ PVC
■ 3-1/2F	■ 810	
	■ 900	
	■ 1400	